

СКА-RB Сварное колено

ЕО 24° Фитинг с уплотн. кольцом / Стыковое сварное соединение

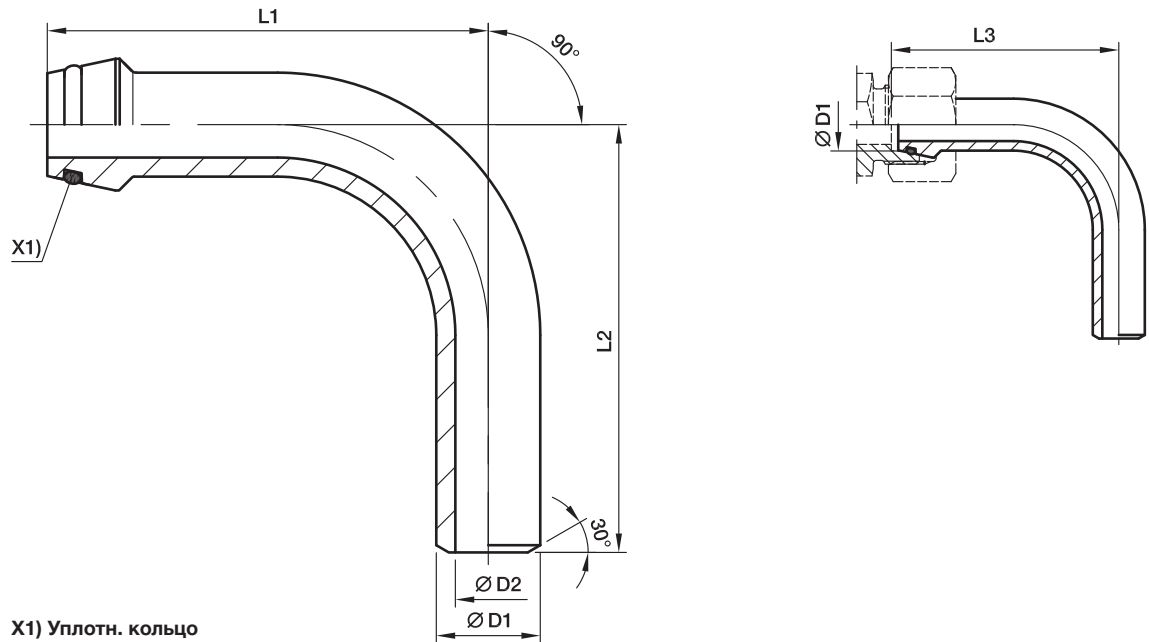

X1) Уплотн. кольцо

Серия	D1	D2	L1	L2	L3	рекомен- дованная труба	Вес г/шт.	Код заказа	PN (бар) ¹⁾	
									Сталь	Нерж. Сталь
S ⁴⁾	10	6	49	45	50,0	10×2,0	38	SKA10X2RB	460	447
	12	7	51	50	52,0	12×2,5	50	SKA12X2.5RB	476	463
	16	10	67	60	68,5	16×3,0	105	SKA16X3RB	400	400
	20	12	85	65	87,0	20×4,0	217	SKA20X4RB	400	400
	25	17	85	85	88,5	25×4,0	295	SKA25X4RB	379	369
	25	15	85	85	88,5	25×5,0	353	SKA25X5RB	400	400
	30	22	111	110	116,0	30×4,0	469	SKA30X4RB	323	314
	30	20	111	110	116,0	30×5,0	568	SKA30X5RB	393	383
	38	28	136	130	143,5	38×5,0	876	SKA38X5RB	315	315
	38	26	136	130	143,5	38×6,0	1045	SKA38X6RB	315	315

¹⁾ Давление указано = позиция может быть доставлена

⁴⁾ S = тяжёлая серия

$\frac{PN \text{ (бар)}}{10} = PN \text{ (МПа)}$

M

Суффиксы кода заказа			
Материал	Суффикс поверхности и материала	Пример	Стандартный материал уплотнителя (не треб. доп. суффикс)
Сталь		SKA16X3RB	NBR
Нерж. сталь	71	SKA16X3RB71	VIT

*Пожалуйста, добавьте приведенные суффиксы в соответствии с необходимым материалом/поверхностью.