



**ГИДРОМОТОРС**

**(812) 400-69-69**

**[www.gidro-motors.ru](http://www.gidro-motors.ru)**

**Гидравлические насосы для  
мобильных машин T6G, T67G, T6ZC**

Пластинчатые насосы Denison нерегулируемые

aerospace  
climate control  
electromechanical  
filtration  
fluid & gas handling  
hydraulics  
pneumatics  
process control  
sealing & shielding

**ENGINEERING YOUR SUCCESS.**

<b>ОБЩИЕ СВЕДЕНИЯ</b>	Особенности .....	3
	Общие характеристики.....	3
	Минимальная и максимальная частота вращения, диапазон давлений.....	4
	Минимальное допустимое давление всасывания .....	4
	Выбор насоса.....	5
	Формулы для гидравлических расчетов .....	5
	Описание .....	6
	Преимущества применения.....	6
	Гидравлические жидкости.....	7
	Допустимое кратковременное давление .....	8
	Указания .....	8
	Примечания.....	9
<b>T67GB</b>	Код для заказа и рабочие характеристики .....	10
	Технические данные.....	11
<b>T6GC - T6ZC</b>	Код для заказа и рабочие характеристики .....	12
	Технические данные .....	13
<b>T67GB - T6GC</b>	Размеры .....	14
<b>T6ZC</b>	Размеры.....	15
<b>T6GCC</b>	Код для заказа и рабочие характеристики .....	16
	Технические данные .....	17
	Размеры .....	18
	Примечания .....	19



## ОСОБЕННОСТИ

Эти насосы специально сконструированы для непосредственного монтажа на модули отбора мощности (самосвалы, мусоровозы, автомобильные краны...).

Пластинчатые насосы серии T6 и T67 оборудованы качающими узлами В или С в исполнении для мобильных машин. Сочетание разных качающих узлов в одинарных и сдвоенных насосах позволяет обеспечить небольшой расход при высоком давлении и большой расход при низком давлении. Это — разумный способ оптимизации проекта гидравлической схемы В сдвоенных насосах обычно используется всасывающий патрубок большого диаметра.

### ПОВЫШЕННЫЙ РАСХОД

Качающий узел типоразмера В: от 5,8 до 50,0 мл/об  
Качающий узел типоразмера С: от 10,8 до 100,0 мл/об

### БОЛЕЕ ВЫСОКОЕ ДАВЛЕНИЕ

Качающий узел типоразмера В: макс. 300 бар  
Качающий узел типоразмера С: макс. 275 бар

### ШИРОКИЙ ДИАПАЗОН ЧАСТОТ ВРАЩЕНИЯ

от 400 до 2800 об/мин

### ПОВЫШЕННАЯ ЭФФЕКТИВНОСТЬ

Более 94% при высоком давлении что повышает производительность, снижает нагрев и эксплуатационные затраты.

### ВЫСОКАЯ НАГРУЗОЧНАЯ СПОСОБНОСТЬ ВАЛА

Высокая нагрузочная способность вала: радиальная нагрузка на вал для серии T6GC до 7500 Н.

### НИЗКИЙ УРОВЕНЬ ШУМА

Повышает безопасность оператора и упрощает приемку машин.

### РАЗЛИЧНЫЕ ВАРИАНТЫ МОНТАЖА

Одинарный насос: 4 различных положения  
Сдвоенный насос: 32 различных положения

### КОНСТРУКЦИЯ КАЧАЮЩИХ УЗЛОВ

Взаимозаменяемые качающие узлы обеспечивают простоту модернизации и обслуживания при минимальных затратах и с минимальным риском загрязнения.

### ШИРОКИЙ ДИАПАЗОН ДОПУСТИМЫХ ЗНАЧЕНИЙ ВЯЗКОСТИ

Диапазон вязкости от 2000 до 10 сСт позволяет осуществлять холодные запуски и работу при высоких температурах. Сбалансированная конструкция компенсирует износ и изменения температуры.

### НЕГОРЮЧИЕ И БИОРАЗЛАГАЕМЫЕ ЖИДКОСТИ

Эти насосы могут перекачивать эфиры фосфорной кислоты, органические сложные эфиры, хлорированные углеводороды, водные растворы гликолей и рапсовое масло при высоких давлениях, обеспечивая высокий срок службы.

## ОБЩИЕ ХАРАКТЕРИСТИКИ

	Стандарт монтажа	Масса без соединителя и кронштейна, кг	Момент инерции кг-м <sup>2</sup> x 10 <sup>-4</sup>	SAE 4 болта J518c - ISO/DIS 6162-1		
				Всасывание	Нагнетание	
T6ZC	3 болта	14,1	8,6	1 1/2"	резьба BSPP 1"	
T6GC/T67GB	R. 17 - 102	18,0	9,1	1 1/2"	резьба SAE 1"	
T6GCC	R. 17 - 102	27,2	15,9		P1	P2
				3"	1"	1"
				3"	1"	3/4"
				2 1/2"	1"	1"
				2 1/2"	1"	3/4"

Типоразмер	Серия	Теоретический рабочий объем Vi мл/об	Минимальная частота вращения об/мин	Максимальная частота вращения		Максимальное давление					
				HF-0, HF-1 HF-2	HF-3, HF-4 HF-5	HF-0, HF-2		HF-1, HF-4, HF-5		HF-3	
						Кратковременное бар	Рабочее бар	Кратковременное бар	Рабочее бар	Кратковременное бар	Рабочее бар
B	B02	5,8	600	3600	1800	300	275	240	210	175	140
	B03	9,8									
	B04	12,8									
	B05	15,9									
	B06	19,8									
	B07	22,5									
	B08	24,9									
	B10	31,8									
	B12	41,0									
C	B03	10,8	400	2800	1800	275	240	210	175	175	140
	B05	17,2									
	B06	21,3									
	B08	26,4									
	B10	34,1									
	B12	37,1									
	B14	46,0									
	B17	58,3									
	B20	63,8									
	B22	70,3									
	B25	79,3									
	B28	88,8									
	B31	100,0									

HF-0, HF-2 = с противоизносными присадками на нефтяной основе  
 HF-5 = синтетические жидкости

HF-1 = без противоизносных присадок на нефтяной основе  
 HF-3 = водные эмульсии в масле HF-4 = водные растворы гликолей

Для получения дополнительных сведений или в случае несоответствия приведенных рабочих характеристик Вашим особым требованиям, следует обращаться к местному представителю компании Parker.

**МИНИМАЛЬНОЕ ДОПУСТИМОЕ ДАВЛЕНИЕ ВСАСЫВАНИЯ (АБСОЛЮТНОЕ, БАР)**

Качающие узлы		Частота вращения, об/мин								Серия		
Типоразмер	Серия	1800	2100	2200	2300	2500	2800	3000	3600			
B	B02-B03-B04-B05	0,80	0,80	0,80	0,80	0,80	0,80	0,80	0,80	0,80	0,80	B02-B03-B04-B05
	B06-B07									0,82	0,98	B06-B07
	B08									0,85	1,05	B08
	B10									0,90	1,15	B10
	B12											B12
	B15									0,84	0,99	0,92
C	B03	0,80	0,80	0,80	0,80	0,80	0,80	0,80	0,80	0,80	0,80	B03
	B05											B05
	B06											B06
	B08											B08
	B10											B10
	B12											B12
	B14											B14
	B17											B17
	B20											B20
	B22											B22
	B25											B25
	B28											B28
	B31											B31

Давление всасывания измеряется на входном фланце с жидкостями на нефтяной основе при вязкости от 10 до 65 сСт. Для предотвращения аэрации разность между давлением на всасывающем фланце насоса и атмосферным давлением не должна превышать 0,2 бар.

Абсолютное давление увеличивается на 1,25 для жидкостей HF-3 и HF-4

на 1,35 для жидкости HF-5

на 1,10 для жидкостей на основе сложных эфиров или рапсового масла.

Для сдвоенных насосов-приоритет у качающего узла, требующего большее давление всасывания.

**РАСЧЕТ**

<i>Расчет</i>		Требуемые характеристики	
<i>Рабочий объем</i>	<i>Vi [мл/об]</i>	Требуемый расход Q [л/мин]	60
<i>Действительный расход</i>	<i>Q [л/мин]</i>	Частота вращения n [об/мин]	1500
<i>Входная мощность</i>	<i>P [кВт]</i>	Давление p [бар]	150

*Методика:*

*Пример:*

1. Начальный расчет  $V_i = \frac{1000 Q}{n}$

$V_i = \frac{1000 \times 60}{1500} = 40$  мл/об

2. Выбор насоса со следующим большим значением  $V_i$  (см. таблицы)

T6GC B14  $V_i = 46$  мл/об

3. Теоретическая подача выбранного насоса

$Q_{теор.} = \frac{V_i \times n}{1000}$

$Q_{теор.} = \frac{46 \times 1500}{1000} = 69$  л/мин

4. Нахождение утечки  $q_s$  в зависимости от давления

T6GC (стр. 4-7- 13):  $q_s = 6$  л/мин при 150 бар, 24 сСт

$q_s = f(p)$  по кривой при 10 или 24 сСт

5. Действительный расход  $Q = Q_{теор.} - q_s$

$Q = 69 - 6 = 63$  л/мин

6. Теоретическая входная мощность

$P_{теор.} = \frac{Q_{теор.} \times p}{600}$

$P_{теор.} = \frac{69 \times 150}{600} = 17,3$  кВт

7. Нахождение потери гидродинамической мощности  $P_s$  по кривой

T6GC (стр. 4-7- 13):  $P_s$  при 1500 об/мин, 150 бар = 1,5 кВт

8. Расчет требуемой входной  $P = 17,3 + 1,5 = 18,8$  кВт мощности  $P = P_{теор.} + P_s$

9. Результаты

$V_i = 46,0$  мл/об  
 $Q = 63,0$  л/мин  
 $P = 18,8$  кВт } T6GC B14

Приведенные этапы расчета должны проводиться для каждого применения

**ФОРМУЛЫ ГИДРАВЛИЧЕСКИХ РАСЧЕТОВ**

<i>Входной крутящий момент насоса</i>	<i>Нм</i>	$\frac{\text{давление (бар)} \times \text{рабочий объем (мл/об)}}{20 \pi \times \text{механический КПД}}$
<i>Входная мощность насоса</i>	<i>кВт</i>	$\frac{\text{частота вращения (об/мин)} \times \text{рабочий объем (мл/об)} \times \text{давление (бар)}}{600000 \times \text{полный КПД}}$
<i>Подача насоса</i>	<i>л/мин</i>	$\frac{\text{частота вращения (об/мин)} \times \text{рабочий объем (мл/об)} \times \text{объемный КПД}}{1000}$
<i>Частота вращения гидравлического мотора</i>	<i>об/мин</i>	$\frac{1000 \times \text{расход (л/мин)} \times \text{объемный КПД}}{\text{рабочий объем (мл/об)}}$
<i>Крутящий момент гидравлического мотора</i>	<i>Нм</i>	$\frac{\text{давление (бар)} \times \text{рабочий объем (мл/об)} \times \text{механический КПД}}{20 \pi}$
<i>Мощность гидравлического мотора</i>	<i>кВт</i>	$\frac{\text{частота вращения (об/мин)} \times \text{рабочий объем (мл/об)} \times \text{давление (бар)} \times \text{полный КПД}}{600000}$



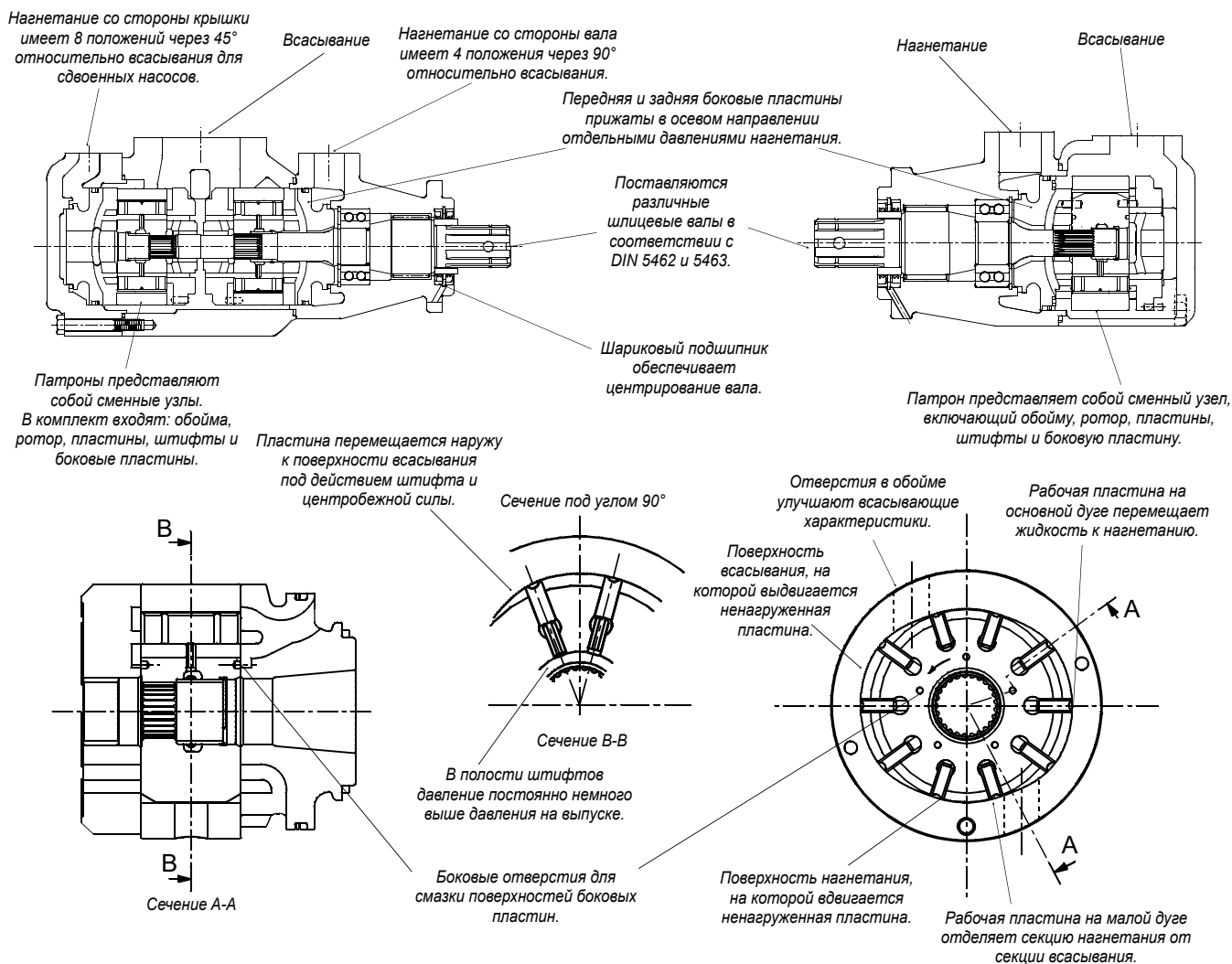

#### ПРЕИМУЩЕСТВА ПРИМЕНЕНИЯ

- Способность поддерживать высокое давление до 275 бар при небольших размерах: снижение монтажных затрат, повышение срока службы при низком давлении.
- Высокий объемный КПД (типовое значение 94%): снижение тепловыделения, снижение частоты вращения до 400 об/мин при полном давлении.
- Высокий механический КПД (типовое значение 94%): снижение потребления энергии.
- Широкий диапазон частот вращения от 400 до 2800 об/мин в сочетании с качающими узлами с большой объемной производительностью позволяет оптимизировать эксплуатацию, обеспечивая минимальный уровень шума при оптимальных размерах.
- Низкая частота вращения (400 об/мин), низкое давление и высокая вязкость (2000 сСт) позволяют работать в холодных условиях при минимальном потреблении энергии и без риска заклинивания.
- Низкие пульсации давления ( $\pm 2$  бар) снижают шум в трубопроводах и повышают срок службы других компонентов гидросистемы.
- Высокая устойчивость к загрязнению частицами, благодаря конструкции пластин с двумя кромками, увеличивает срок службы насоса.
- Большой выбор вариантов исполнения (рабочий объем, вал, конфигурация портов) обеспечивает установку в соответствии с требованиями пользователя.

**РЕКОМЕНДУЕМЫЕ РАБОЧИЕ ЖИДКОСТИ**

Гидравлические жидкости R & O на нефтяной основе с противоизносными присадками. Эти жидкости рекомендованы к применению в насосах серии T6. Максимальные рабочие значения и параметры производительности получены при работе с этими жидкостями. Данные жидкости соответствуют спецификации HF-0 и HF-2 компании Denison.

**ДОПУСТИМЫЕ АЛЬТЕРНАТИВНЫЕ ЖИДКОСТИ**

Использование жидкостей, отличных от жидкостей R & O на нефтяной основе с противоизносными присадками, требует снижения максимальных расчетных параметров насосов. В некоторых случаях необходимо увеличение минимальных давлений всасывания. См. подробные сведения в соответствующих разделах.

**ВЯЗКОСТЬ**

Макс. (холодный пуск, низкие частота вращения и давление) .....2000 мм<sup>2</sup>/с (сСт)  
 Макс. (полная частота вращения и давление) .....108 мм<sup>2</sup>/с (сСт)  
 Оптимальная (максимальный срок службы) .....30 мм<sup>2</sup>/с (сСт)  
 Мин. (полная частота вращения и давление для жидкостей HF-1, HF-3, HF-4 и HF-5) .....18 мм<sup>2</sup>/с (сСт)  
 Мин. (полная частота вращения и давление для жидкостей HF-0 & HF-2) .....10 мм<sup>2</sup>/с (сСт)

**ИНДЕКС ВЯЗКОСТИ**

Мин. 90°. Более высокие значения увеличивают интервал рабочих температур.  
 Максимальная температура жидкости (θ)°C  
 HF-0, HF-1, HF-2 ..... + 100°C  
 HF-3, HF-4 ..... + 50°C  
 HF-5 ..... + 70°C  
 Биоразлагаемые жидкости (на основе сложных эфиров и рапсового масла) ..... + 65°C  
 Минимальная температура жидкости (θ)°C  
 HF-0, HF-1, HF-2, HF-5 ..... - 18°C  
 HF-3, HF-4 ..... + 10°C  
 Биоразлагаемые жидкости (на основе сложных эфиров и рапсового масла) ..... - 20°C

**ЧИСТОТА ЖИДКОСТИ**

Жидкость необходимо очищать до начала и в процессе эксплуатации, чтобы обеспечить уровень загрязнения согласно NAS 1638 класс 8 (или ISO 19/17/14) или лучше. Фильтры с тонкостью фильтрации 25 мкм (или лучше, β<sub>10</sub> ≥ 100) могут быть достаточными, но не гарантируют требуемых уровней чистоты. Входные сетчатые фильтры должны иметь достаточный размер для обеспечения указанного минимального давления всасывания. Рекомендуется использовать сетчатый фильтр размером 100 (150 мкм) в качестве самого тонкого. В применениях, требующих холодного запуска или использования негорючих жидкостей, следует использовать сетчатые фильтры с большим размером ячеек или не использовать их вообще.

**РАБОЧАЯ ТЕМПЕРАТУРА И ВЯЗКОСТЬ**

Рабочие температуры зависят от вязкости жидкости, типа жидкости и насоса. Рабочая жидкость должна иметь оптимальную вязкость при нормальной рабочей температуре. При холодном запуске насос должен работать с низкой частотой вращения при низком давлении до прогрева жидкости до вязкости, приемлемой для эксплуатации при расчетных параметрах.

**ЗАГРЯЗНЕНИЕ ЖИДКОСТИ ВОДОЙ**

Максимальное допустимое содержание воды.  
 • 0,10% для жидкостей на минеральной основе.  
 • 0,05% для синтетических жидкостей, трансмиссионных масел, биоразлагаемых жидкостей.  
 При более высоком содержании воды следует удалить воду из контура.



#### ДОПУСТИМОЕ ДАВЛЕНИЕ ПРИ ПЕРИОДИЧЕСКОЙ РАБОТЕ

Устройства T6 могут эксплуатироваться в периодическом режиме при давлениях, превышающих расчетные для непрерывной работы, если взвешенное по времени среднее давление не превышает расчетного давления для непрерывной эксплуатации. Такой расчет давления для периодической работы действителен только при соблюдении остальных параметров: частоты вращения, жидкости, вязкости и уровня загрязнения. При полном времени цикла более 15 минут необходимо проконсультироваться с местным представителем компании Parker.

Пример. T6GC - B14  
Рабочий цикл 4 мин. при 275 бар  
1 мин. при 35 бар  
5 мин. при 160 бар

$$\frac{(4 \times 275) + (1 \times 35) + (5 \times 160)}{10} = 193,5 \text{ бар}$$

193,5 бар меньше 240 бар (допустимое давление при непрерывной работе для T6GC - B14 с жидкостью HF-0).

#### ОБЩИЕ УКАЗАНИЯ ПО ПРИМЕНЕНИЮ

1. Проверьте диапазон частот вращения, давление, температуру, качество жидкости, вязкость и направление вращения насоса.
2. Проверьте условия всасывания насоса на соответствие требованиям применения.
3. Тип вала: вал должен выдерживать рабочий крутящий момент.
4. Муфту следует выбирать с учетом минимальной нагрузки на вал насоса (вес, дисбаланс).
5. Фильтрация: должна обеспечивать минимальный уровень загрязнения.
6. Окружение насоса: следует избегать отражения шума, загрязнения и ударов.

#### ЗАПОЛНЕНИЕ ПРИ ЗАПУСКЕ

При первом запуске насоса следует включить его на минимальной частоте вращения при минимальном давлении, чтобы обеспечить заполнение насоса. При использовании прифланцеванного предохранительного клапана следует установить его на минимальное давление. Для обеспечения «продувки» в гидросистеме необходимо предусмотреть выпуск воздуха. Никогда не используйте насос при максимальной частоте вращения и максимальном давлении без предварительной проверки завершения заполнения насоса и отсутствия воздуха в жидкости.





**Модель №**

**T67GB - B15 - 6 R 00 - A 1 - 00 -**

Серия

**Обойма**

(Подача при 0 бар и 1500 об./мин.)

V02 = 8,7 л/мин

V07 = 33,7 л/мин

V03 = 14,7 л/мин

V08 = 37,4 л/мин

V04 = 19,2 л/мин

V10 = 47,7 л/мин

V05 = 23,9 л/мин

V12 = 61,5 л/мин

V06 = 29,7 л/мин

V15 = 75,0 л/мин

**Тип вала**

6 = шлицевой (DIN 5462)

**Направление вращения**

(вид с торца вала)

R = по часовой стрелке

L = против часовой стрелки

Модификация

Монтаж с параметрами соединения

Код	UNC		Метрический	
	0	0	M	M1
S = 1"1/2	SAE	SAE	SAE	SAE
P = 1"	BSPP	SAE	BSPP	SAE

Класс уплотнения

1 = S1 - BUNAN

Обозначение конструкции

Расположение каналов

00 = стандартное

P = канал нагнетания  
 S = канал всасывания

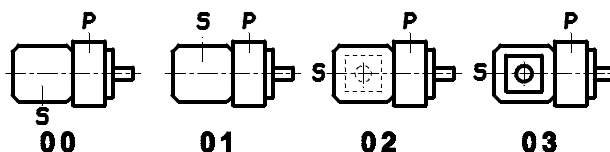

**РАБОЧИЕ ХАРАКТЕРИСТИКИ — ТИПОВЫЕ [24 сСт]**

Серия	Рабочий объем Vi	Частота вращения n [об/мин]	Расход qve [л/мин]			Входная мощность P [кВт]		
			p = 0 бар	p = 140 бар	p = 300 бар	p = 7 бар	p = 140 бар	p = 300 бар
V02	5,8 мл/об	1000	5,8	4,1	-	0,2	1,6	-
		1500	8,7	7,0	5,1	0,5	2,6	5,1
V03	9,8 мл/об	1000	9,8	8,1	6,2	0,2	2,5	5,3
		1500	14,7	13,0	11,1	0,6	4,0	8,1
V04	12,8 мл/об	1000	12,8	11,1	9,2	0,3	3,2	6,8
		1500	19,2	17,5	15,6	0,6	5,0	10,4
V05	15,9 мл/об	1000	15,9	14,2	12,3	0,3	4,0	8,4
		1500	23,9	22,2	20,2	0,7	6,1	12,7
V06	19,8 мл/об	1000	19,8	18,1	16,2	0,3	4,9	10,3
		1500	29,7	28,0	26,1	0,7	7,5	15,6
V07	22,5 мл/об	1000	22,5	20,8	19,0	0,4	5,5	11,8
		1500	33,7	32,0	30,2	0,8	8,5	17,6
V08	24,9 мл/об	1000	24,9	23,2	21,3	0,4	6,1	12,9
		1500	37,4	35,7	33,7	0,8	9,3	19,5
V10	31,8 мл/об	1000	31,8	30,1	28,2	0,5	7,7	16,3
		1500	47,7	46,0	44,1	0,9	11,7	24,6
V12	41,0 мл/об	1000	41,0	39,3	37,4	0,6	9,8	20,9
		1500	61,5	59,8	57,9	1,1	14,9	31,5
V15	50,0 мл/об	1000	50,0	48,3	46,6 <sup>1)</sup>	0,7	11,9	23,7 <sup>1)</sup>
		1500	75,0	73,3	71,6 <sup>1)</sup>	1,3	18,1	35,7 <sup>1)</sup>

1) V15 = 280 бар макс. кратковременное.

- Не использовать при внутренней утечке более 50% от теоретической подачи.

**ВНУТРЕННЯЯ УТЕЧКА  
 (ТИПОВЫЕ ЗНАЧЕНИЯ)**

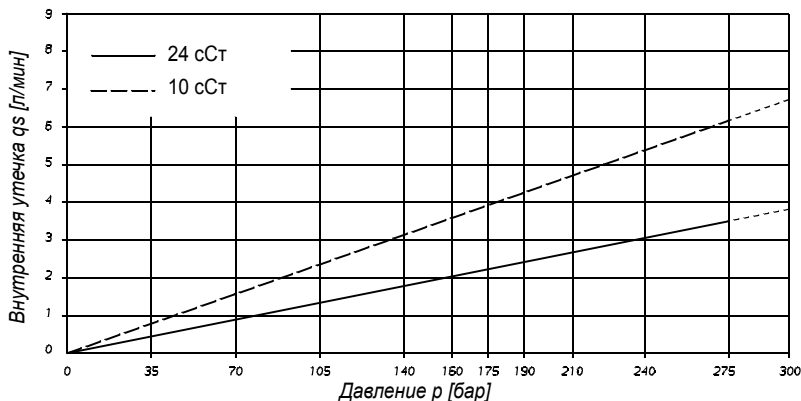

Не включать насос более чем на 5 секунд при любой частоте вращения или вязкости, если внутренняя утечка превышает 50% теоретической подачи.

**УРОВЕНЬ ШУМА (ТИПОВЫЕ ЗНАЧЕНИЯ)  
 T67GB - B10**

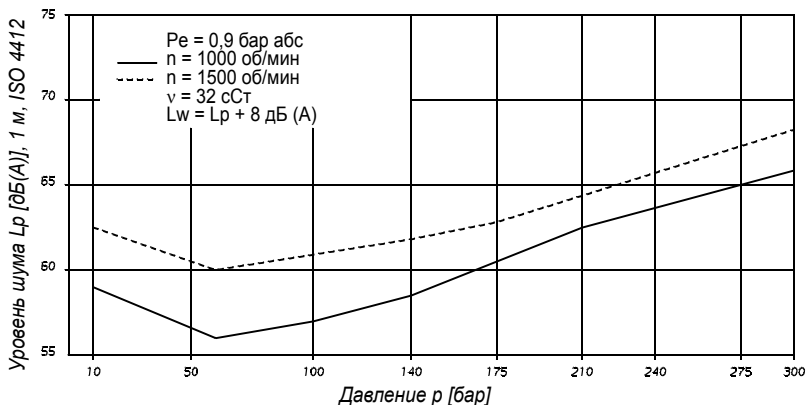

**ГИДРОМЕХАНИЧЕСКИЕ ПОТЕРИ  
 МОЩНОСТИ (ТИПОВЫЕ ЗНАЧЕНИЯ)**

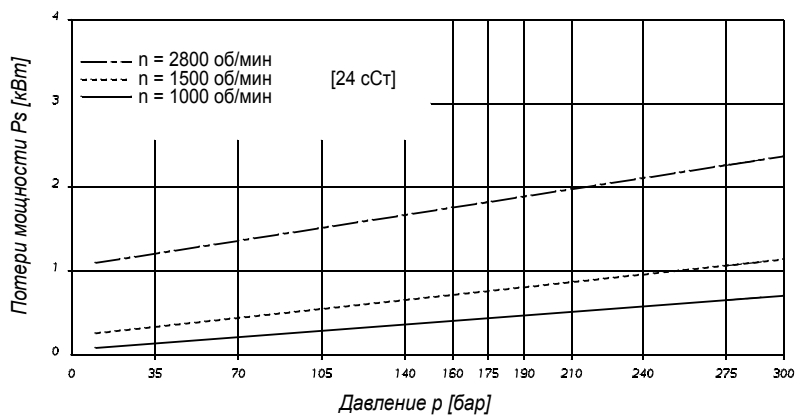

**ДОПУСТИМАЯ РАДИАЛЬНАЯ  
 НАГРУЗКА**

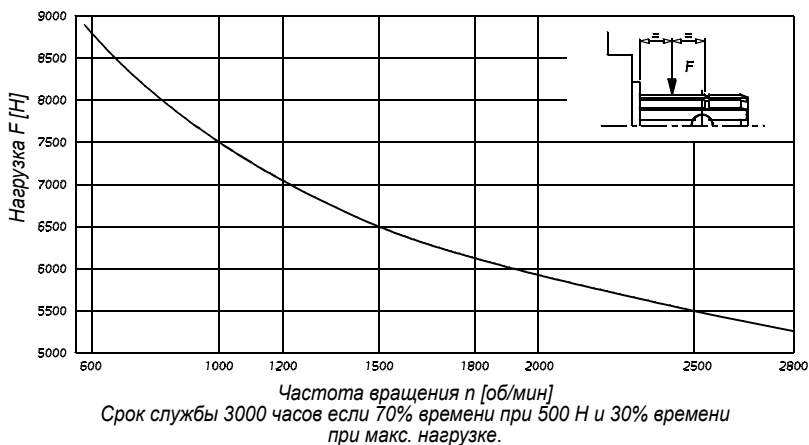

**Модель №** T6ZC / T6GC - B22 - 6 R 00 - A 1 - 00 -

**Серия** —

**Обойма**  
 (Подача при 0 бар и 1500 об/мин)  
 B03 = 16,2 л/мин      B17 = 87,4 л/мин  
 B05 = 25,8 л/мин      B20 = 95,7 л/мин  
 B06 = 31,9 л/мин      B22 = 105,4 л/мин  
 B08 = 39,6 л/мин      B25 = 118,9 л/мин  
 B10 = 51,1 л/мин      B28 = 133,2 л/мин  
 B12 = 55,6 л/мин      B31 = 150,0 л/мин  
 B14 = 69,0 л/мин

**Тип вала**  
 6 = шлицевой (DIN 5462) T6GC  
 6 = шлицевой (DIN 5463) T6ZC

**Направление вращения**  
 (вид с торца вала)  
 R = по часовой стрелке  
 L = против часовой стрелки

**Модификация**  
**Монтаж с параметрами соединения**

Код	UNC		Метрический только T6GC	
	00	01	M0	M1
S = 1"1/2	SAE	SAE	SAE	SAE
P = 1"	BSPP	SAE	BSPP	SAE

**Класс уплотнения**  
 1 = S1 - BUNA N (T6GC и T6ZC)  
 5 = S5 - VITON® (T6ZC)

**Обозначение конструкции**  
**Расположение каналов**  
 00 = стандартное

P = канал нагнетания  
 S = канал всасывания

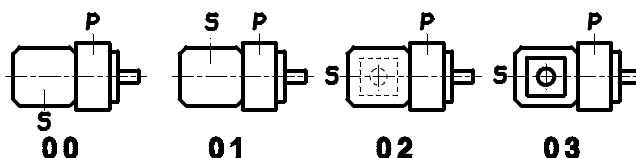

**РАБОЧИЕ ХАРАКТЕРИСТИКИ — ТИПОВЫЕ [24 сСт]**

Серия	Объемная производительность Vi	Частота вращения n [об/мин]	Расход Q [л/мин]			Входная мощность P [кВт]		
			p = 0 бар	p = 140 бар	p = 240 бар	p = 7 бар	p = 140 бар	p = 240 бар
B03	10,8 мл/об	1000	10,8	-	-	1,0	-	-
		1500	16,2	10,7	-	1,3	5,3	-
B05	17,2 мл/об	1000	17,2	11,7	-	1,1	5,1	-
		1500	25,8	20,3	15,8	1,4	7,5	12,2
B06	21,3 мл/об	1000	21,3	15,8	11,3	1,1	6,0	10,0
		1500	31,9	26,5	22,0	1,5	8,9	14,7
B08	26,4 мл/об	1000	26,4	20,9	16,4	1,2	7,2	12,1
		1500	39,6	34,1	29,6	1,6	10,7	17,7
B10	34,1 мл/об	1000	34,1	28,6	24,1	1,3	8,9	15,1
		1500	51,1	45,7	41,2	1,7	13,4	22,3
B12	37,1 мл/об	1000	37,1	31,6	27,1	1,3	9,6	16,3
		1500	55,6	50,2	45,7	1,7	14,4	24,1
B14	46,0 мл/об	1000	46,0	40,5	36,0	1,4	11,7	19,9
		1500	69,0	63,5	59,0	1,9	17,6	29,5
B17	58,3 мл/об	1000	58,3	52,8	48,3	1,6	14,5	24,8
		1500	87,4	82,0	77,5	2,1	21,9	36,9
B20	63,8 мл/об	1000	63,8	58,3	53,8	1,6	15,8	27,0
		1500	95,7	90,2	85,7	2,2	23,8	40,2
B22	70,3 мл/об	1000	70,3	64,8	60,3	1,7	17,3	29,6
		1500	105,4	100,0	95,5	2,3	26,1	44,1
B25 <sup>1)</sup>	79,3 мл/об	1000	79,3	73,8	69,3	1,8	19,3	33,2
		1500	118,9	113,5	109,0	2,5	29,2	49,5
B28 <sup>1)</sup>	88,8 мл/об	1000	88,8	83,3	80,1 <sup>2)</sup>	1,9	21,9	32,5 <sup>2)</sup>
		1500	133,2	127,7	124,5 <sup>2)</sup>	2,8	32,7	48,5 <sup>2)</sup>
B31 <sup>1)</sup>	100,0 мл/об	1000	100,0	94,5	91,3 <sup>2)</sup>	2,0	24,4	36,4 <sup>2)</sup>
		1500	150,0	144,5	141,3 <sup>2)</sup>	2,8	36,5	54,4 <sup>2)</sup>

1) B25 - B28 - B31 = макс. 2500 об/мин      2) B28 - B31 = 210 бар макс. кратковременное.  
 - Не использовать при внутренней утечке более 50% от теоретической подачи.

**ВНУТРЕННЯЯ УТЕЧКА  
 (ТИПОВЫЕ ЗНАЧЕНИЯ)**

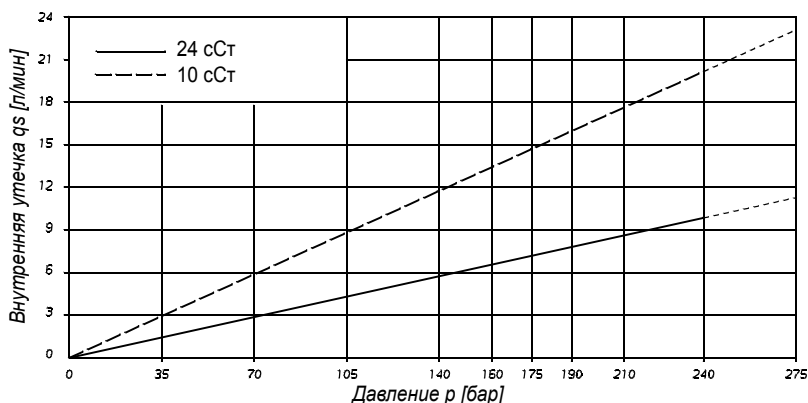

Не включать насос более чем на 5 секунд при любой частоте вращения или вязкости, если внутренняя утечка превышает 50% теоретической подачи.

**УРОВЕНЬ ШУМА  
 (ТИПОВЫЕ ЗНАЧЕНИЯ)  
 T6GC - B22**

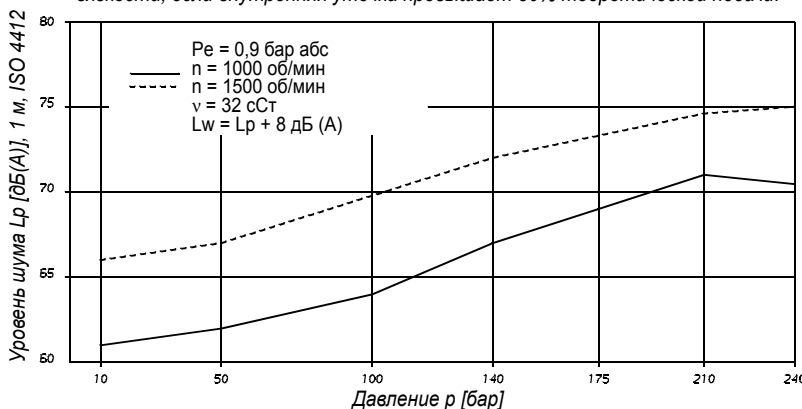

**ГИДРОМЕХАНИЧЕСКИЕ ПОТЕРИ  
 МОЩНОСТИ (ТИПОВЫЕ ЗНАЧЕНИЯ)**

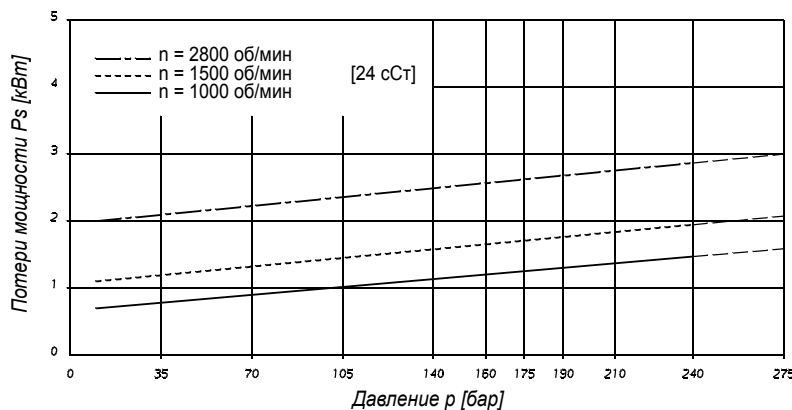

**ДОПУСТИМАЯ РАДИАЛЬНАЯ  
 НАГРУЗКА - T6GC**

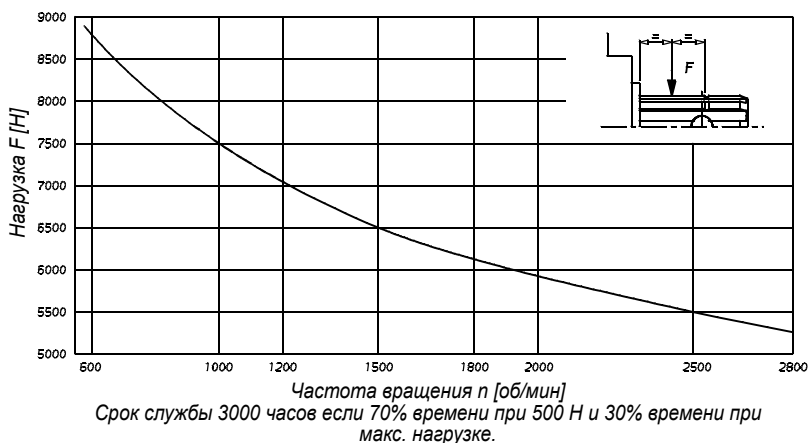

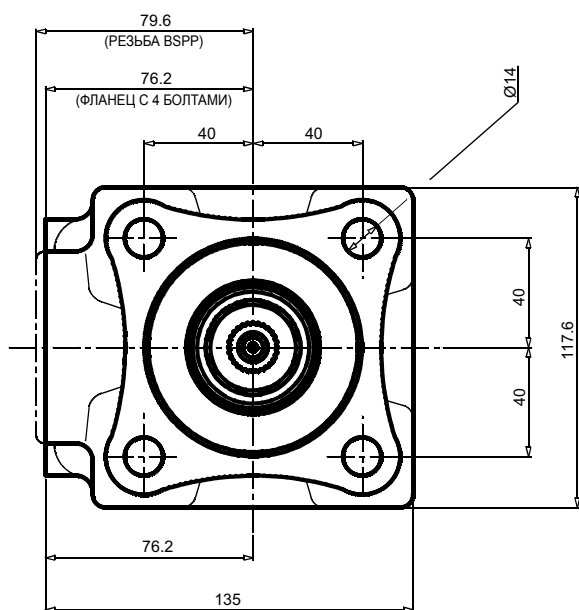
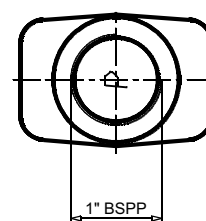
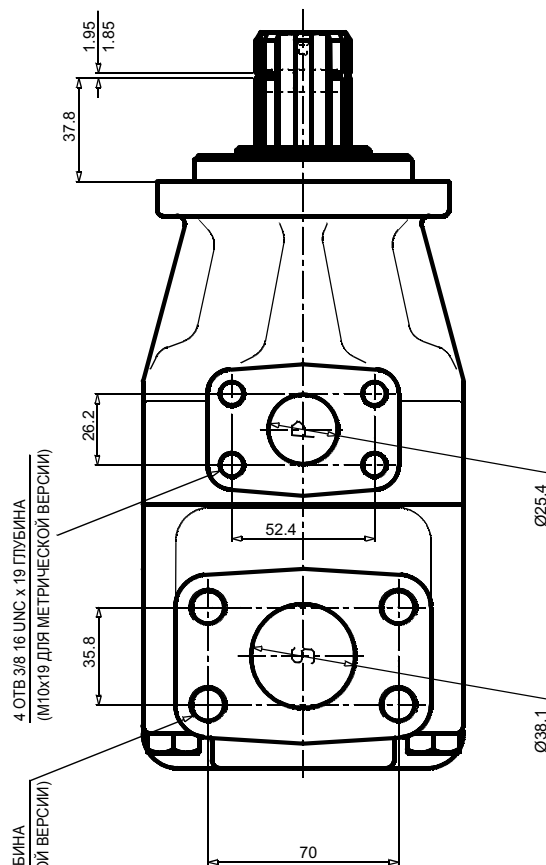
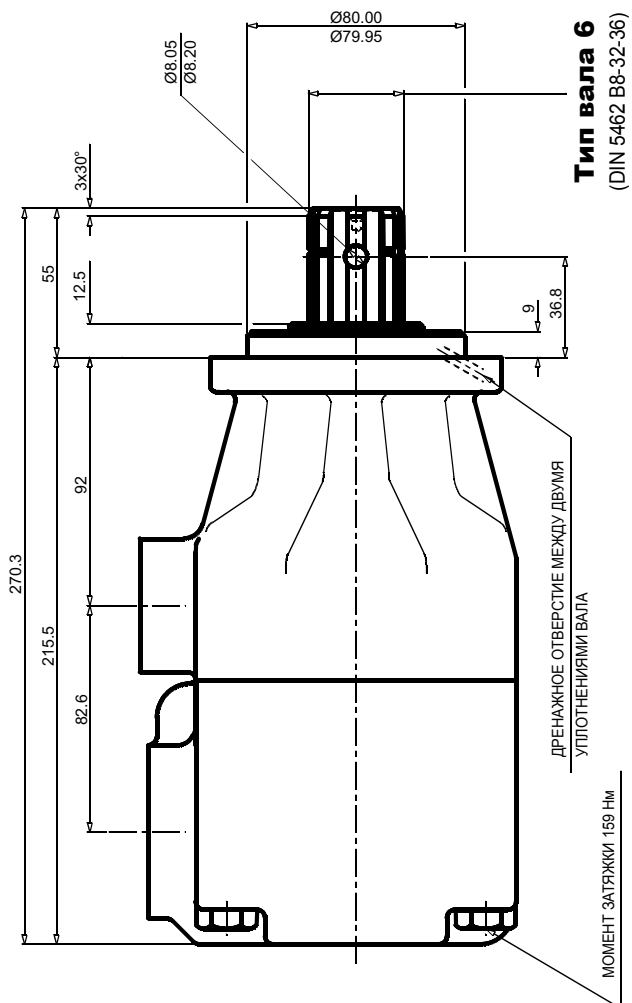

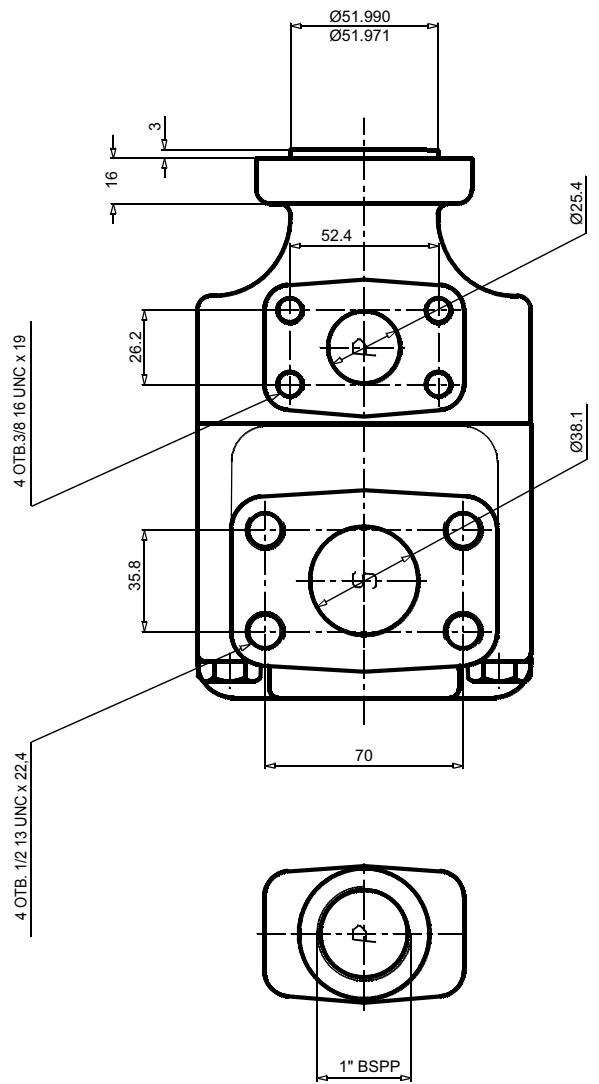
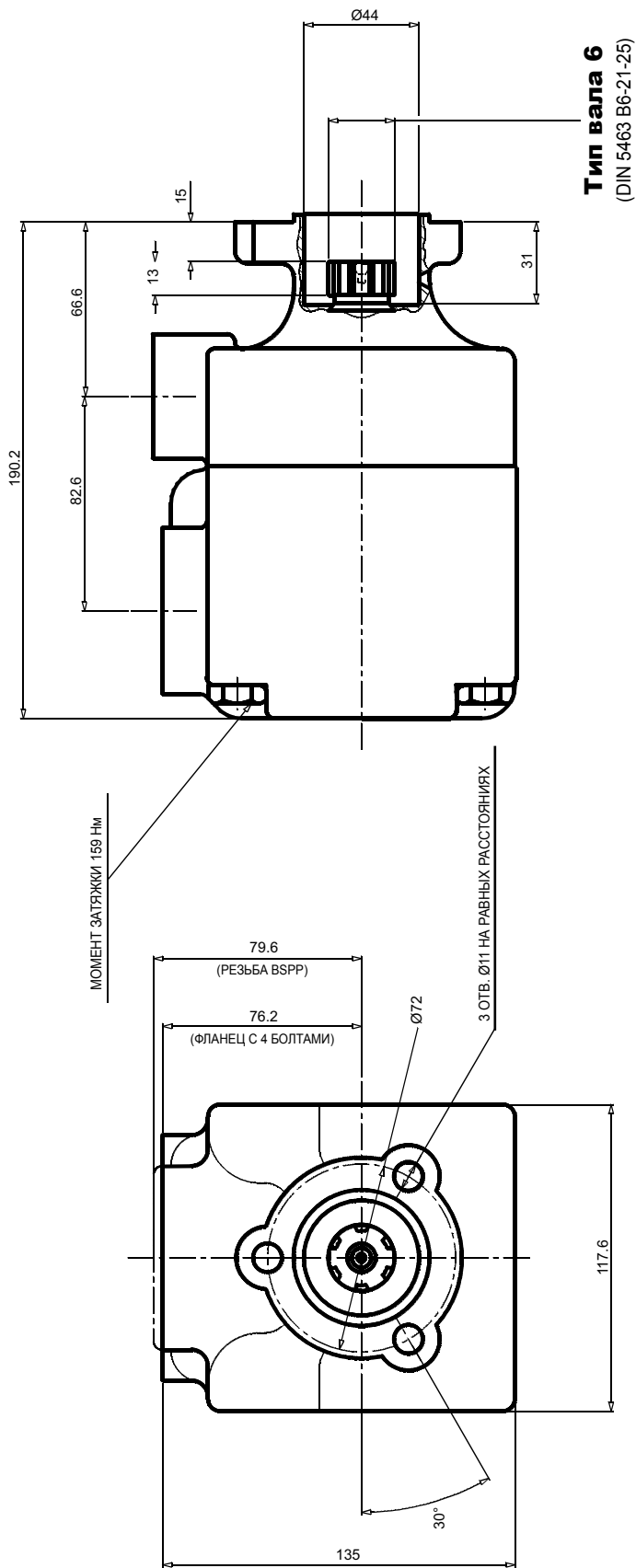

**Модель №**

T6GCC - B22 - V08 - 6 R 00 - B 1 - 00

**Серия**

**Обойма для «P1» & «P2»**

(Поддача при 0 бар и 1500 об./мин.)

V03 = 16,2 л/мин	V17 = 87,4 л/мин
V05 = 25,8 л/мин	V20 = 95,7 л/мин
V06 = 31,9 л/мин	V22 = 105,4 л/мин
V08 = 39,6 л/мин	V25 = 118,9 л/мин
V10 = 51,1 л/мин	V28 = 133,2 л/мин
V12 = 55,6 л/мин	V31 = 150,0 л/мин
V14 = 69,0 л/мин	

**Тип вала**

6 = шлицевой (DIN 5462) T6GC  
 6 = шлицевой (DIN 5463) T6ZC

**Направление вращения**

(вид с торца вала)  
 R = по часовой стрелке  
 L = против часовой стрелки

**Модификация**

**Монтаж с параметрами соединения**

P2	P1 = 1" - S = 3"		P1 = 1" - S = 2"1/2 <sup>2)</sup>	
	1"	3/4" <sup>1)</sup>	1"	3/4" <sup>1)</sup>
Код	00 - 0M	01 - M0	10 - 1M	11 - M1

0 = резьба UNC M = метрическая резьба  
 1) для макс. 46 мл/об  
 2) для макс. 126 мл/об  
 Большой качающий узел следует всегда устанавливать спереди.

**Класс уплотнения**  
 1 = S1 - BUNA N

**Обозначение конструкции**

**Расположение каналов**  
 00 = стандартное

P = канал нагнетания  
 S = канал всасывания

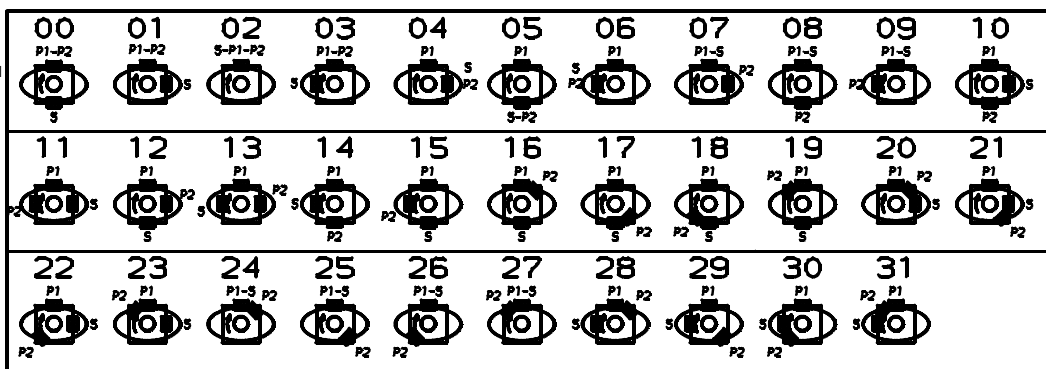

**РАБОЧИЕ ХАРАКТЕРИСТИКИ — ТИПОВЫЕ [24 сСт]**

Серия	Объемная производительность Vi	Частота вращения n [об/мин]	Расход Q [л/мин]			Входная мощность P [кВт]		
			p = 0 бар	p = 140 бар	p = 240 бар	p = 7 бар	p = 140 бар	p = 240 бар
V03	10,8 мл/об	1000	10,8	-	-	1,0	-	-
		1500	16,2	10,7	-	1,3	5,3	-
V05	17,2 мл/об	1000	17,2	11,7	-	1,1	5,1	-
		1500	25,8	20,3	15,8	1,4	7,5	12,2
V06	21,3 мл/об	1000	21,3	15,8	11,3	1,1	6,0	10,0
		1500	31,9	26,5	22,0	1,5	8,9	14,7
V08	26,4 мл/об	1000	26,4	20,9	16,4	1,2	7,2	12,1
		1500	39,6	34,1	29,6	1,6	10,7	17,7
V10	34,1 мл/об	1000	34,1	28,6	24,1	1,3	8,9	15,1
		1500	51,1	45,7	41,2	1,7	13,4	22,3
V12	37,1 мл/об	1000	37,1	31,6	27,1	1,3	9,6	16,3
		1500	55,6	50,2	45,7	1,7	14,4	24,1
V14	46,0 мл/об	1000	46,0	40,5	36,0	1,4	11,7	19,9
		1500	69,0	63,5	59,0	1,9	17,6	29,5
V17	58,3 мл/об	1000	58,3	52,8	48,3	1,6	14,5	24,8
		1500	87,4	82,0	77,5	2,1	21,9	36,9
V20	63,8 мл/об	1000	63,8	58,3	53,8	1,6	15,8	27,0
		1500	95,7	90,2	85,7	2,2	23,8	40,2
V22	70,3 мл/об	1000	70,3	64,8	60,3	1,7	17,3	29,6
		1500	105,4	100,0	95,5	2,3	26,1	44,1
V25 <sup>1)</sup>	79,3 мл/об	1000	79,3	73,8	69,3	1,8	19,3	33,2
		1500	118,9	113,5	109,0	2,5	29,2	49,5
V28 <sup>1)</sup>	88,8 мл/об	1000	88,8	83,3	80,1 <sup>2)</sup>	1,9	21,9	32,5 <sup>2)</sup>
		1500	133,2	127,7	124,5 <sup>2)</sup>	2,8	32,7	48,5 <sup>2)</sup>
V31 <sup>1)</sup>	100,0 мл/об	1000	100,0	94,5	91,3 <sup>2)</sup>	2,0	24,4	36,4 <sup>2)</sup>
		1500	150,0	144,5	141,3 <sup>2)</sup>	2,8	36,5	54,4 <sup>2)</sup>

1) V25 - V28 - V31 = макс. 2500 об/мин 2) V28 - V31 = 210 бар макс. кратковременное.  
 - Не использовать при внутренней утечке более 50% от теоретической подачи.



**ВНУТРЕННЯЯ УТЕЧКА  
 (ТИПОВЫЕ ЗНАЧЕНИЯ)**

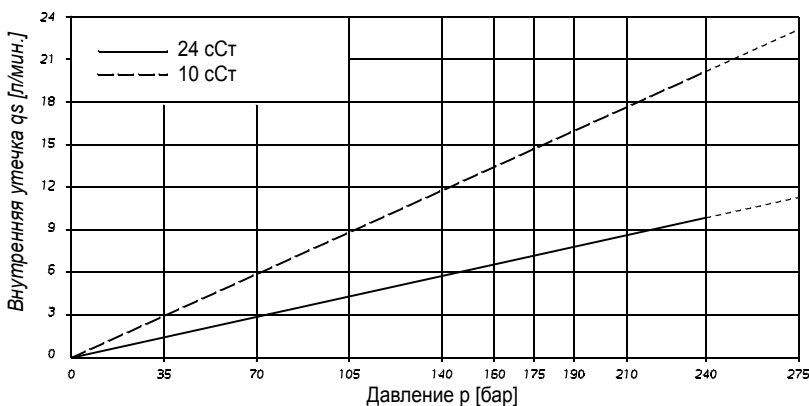

Не включать насос более чем на 5 секунд при любой частоте вращения или вязкости, если внутренняя утечка превышает 50% теоретической подачи.

**УРОВЕНЬ ШУМА  
 (ТИПОВЫЕ ЗНАЧЕНИЯ)  
 T6GCC - B22 - B22**

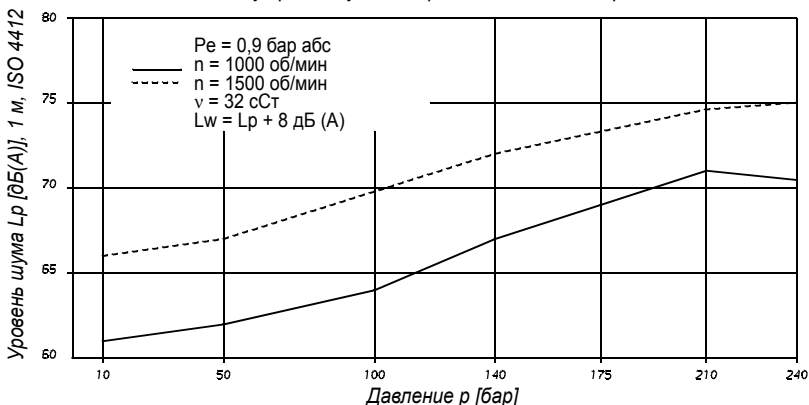

Для двоярного насоса уровень шума указан при давлении нагнетания, указанном на графике, в каждой секции.

**ГИДРОМЕХАНИЧЕСКИЕ ПОТЕРИ  
 МОЩНОСТИ (ТИПОВЫЕ ЗНАЧЕНИЯ)**

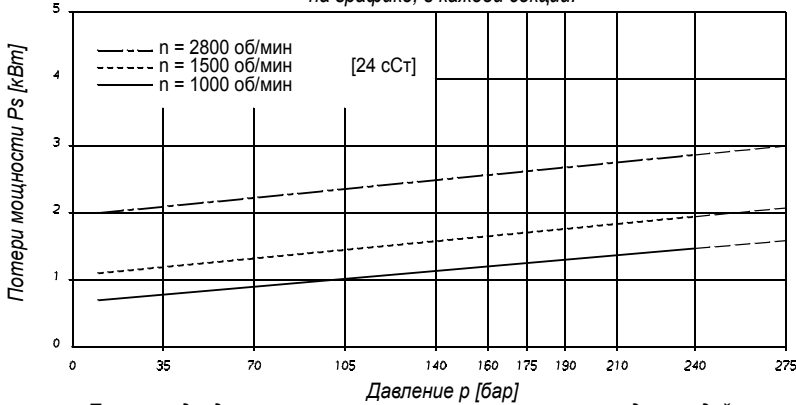

Полная гидродинамическая потеря мощности, суммарная для каждой секции при рабочих условиях.

**ДОПУСТИМАЯ РАДИАЛЬНАЯ  
 НАГРУЗКА - T6GCC**

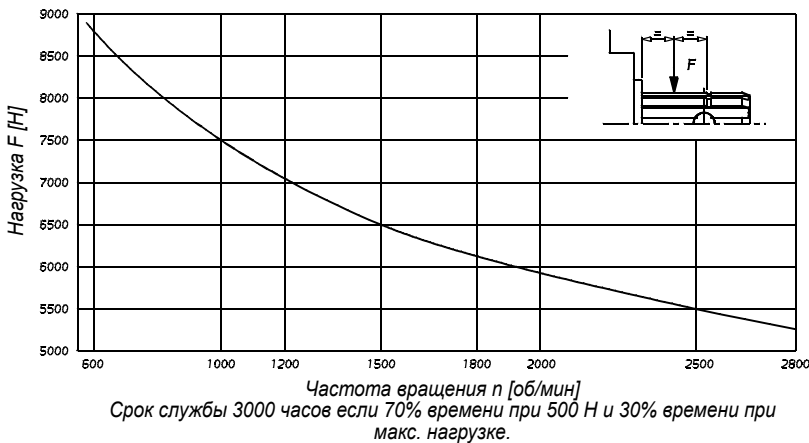

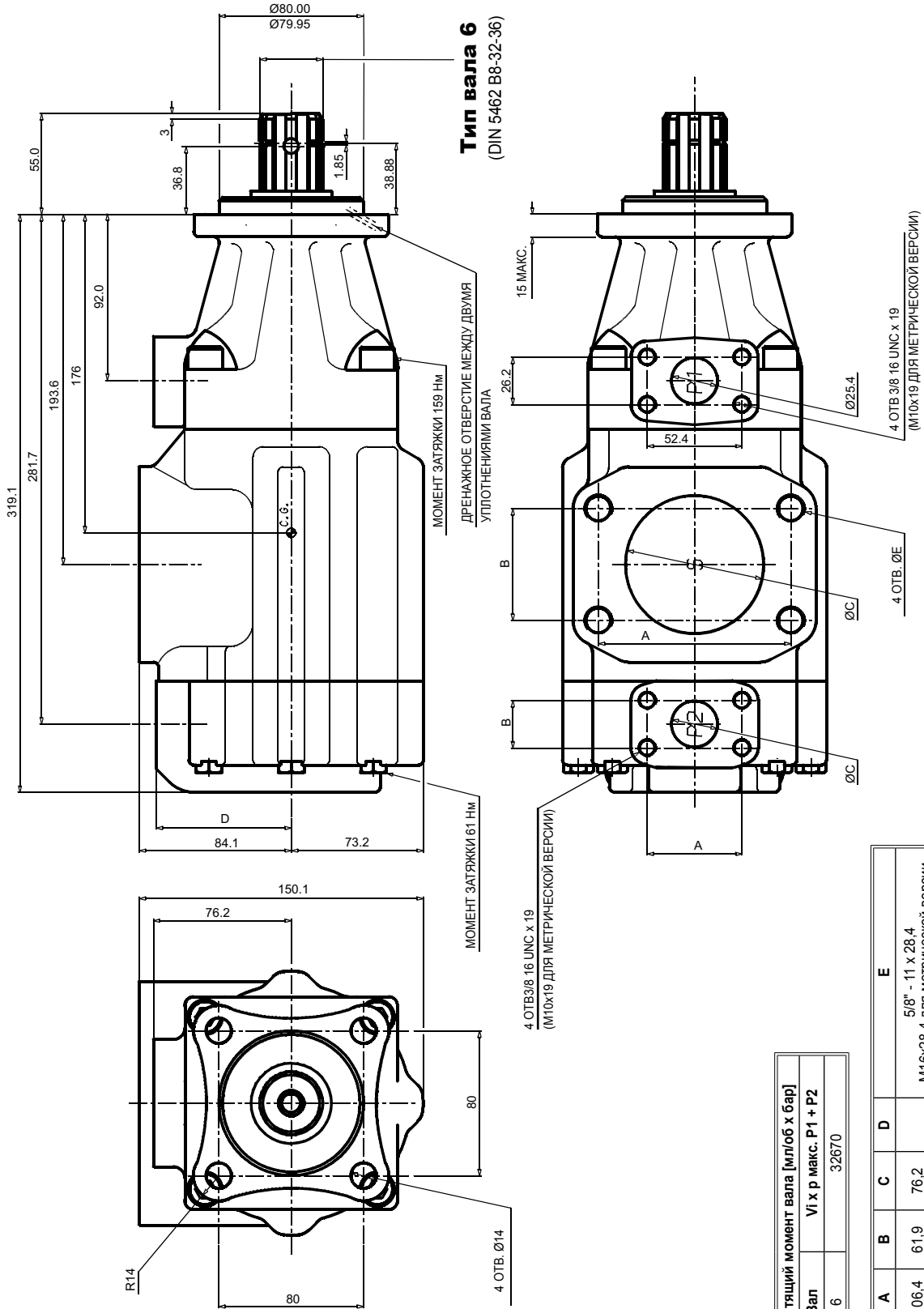

Пределный крутящий момент вала [мл/об x бар]		Вал		VI x p макс. P1 + P2	
Насос	T6GCC	Вал	6	32670	

Порт	Код	A	B	C	D	E
S	3"	106,4	61,9	76,2		5/8" - 11 x 28,4 M16x28,4 для метрической версии
S	2 1/2"	88,9	50,8	63,5		1/2" - 13 x 23,9 M12x23,9 для метрической версии
P1	1"	52,4	26,2	25,4	76,2	
P2	3/4"	47,7	22,4	19,0	76,2	
P2	1"	52,4	26,2	25,4	74,7	